

**HYUNDAI**  
POWER PRODUCTS

**GRONDBEWERKINGSMACHINE**

**HMTC100-1**

**Originele instructiehandleiding**

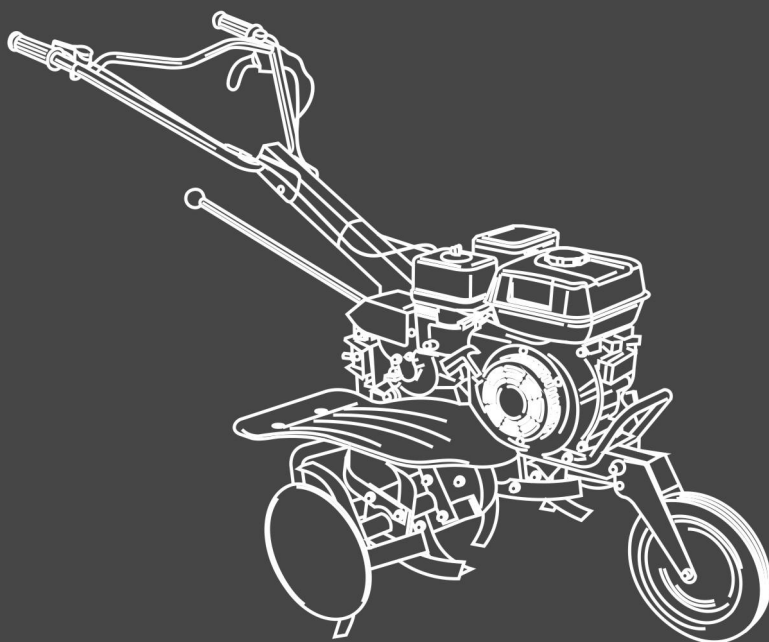

VOORZICHTIG: Lees de instructies aandachtig. Zorg ervoor dat u bekend bent met alle bedieningselementen en het juiste gebruik van de machine.



**Lees de gebruikershandleiding voorafgaand aan het gebruik**



**Let op: draaiende machine!**



**Het onderdeel is zeer heet! Raak het niet aan!**

- De machine moet altijd worden gebruikt in overeenstemming met de instructies van deze fabrikant en het instructiehandboek.
- De motor moet worden uitschakeld bij het uitvoeren van onderhouds- en reinigingswerkzaamheden, bij het wisselen van gereedschap en bij vervoer met andere middelen dan op eigen kracht.
- Sommige gevaren kunnen optreden bij het werken op hellingen. Werk langzaam door de machine stevig vast te houden. Vervoer de machine niet op hellingen. Gevaren kunnen optreden bij het werken op moeilijke grond (steenachtig, hard, enz.). Er bestaat een risico op het raken van voorwerpen, uitglijden, het verliezen van de controle over de machine.

Dit kan schade veroorzaken. Controleer altijd het werkgebied voordat u gaat werken en concentreer u op wat u doet.

- Het verstelbare deel van de afschermingsinrichting moet zodanig op de werkdiepte van de machine worden afgesteld zodat alleen dat deel van het werktgereedschap dat in de grond maait, onbedekt blijft. Dit is niet van toepassing op de motorhakfrees.

## **WAARSCHUWING:**

**Voor uw veiligheid en veiligheid van anderen dient u speciale aandacht te besteden aan deze voorzorgsmaatregelen:**

### *1) Opleiding*

- a) Lees de instructies aandachtig. Zorg ervoor dat u bekend bent met alle bedieningselementen en het juiste gebruik van de machine;
- b) Laat nooit toe dat kinderen of personen die niet bekend zijn met deze instructies, de machine gebruiken. Lokale voorschriften kunnen de leeftijd van de gebruiker beperken;
- c) Werk nooit terwijl er andere personen, en vooral kinderen of huisdieren, in de buurt zijn;
- d) Houd er rekening mee dat de bediener of gebruiker verantwoordelijk is voor ongevallen of gevaren voor andere personen of hun eigendommen.

### *2) Voorbereiding*

- a) Draag tijdens het werk altijd stevige schoenen en een lange broek. Gebruik de machine niet blootvoets of met open sandalen;
- b) Controleer het gebied waar de machine wordt gebruikt zorgvuldig door alle voorwerpen te verwijderen die de machine kunnen worden weggeslingerd;
- c) **WAARSCHUWING**– Benzine is zeer ontvlambaar:
  - Sla brandstof op in reservoirs die speciaal voor dit doel zijn geschikt;
  - Voeg alleen buitenshuis benzine toe en rook niet tijdens het bijvullen;

- Voeg brandstof toe voordat u de motor start. Verwijder nooit de brandstoftankdop, vul geen brandstof bij als de motor nog draait of als deze nog warm is;
- Als brandstof is gemorst, mag u niet proberen de machine te starten. Verplaats de machine uit het gebied waar er brandstof is gemorst en gebruik geen ontstekingsbronnen totdat de benzinedampen zijn verdwenen;
- Plaats de doppen van de brandstoftank en het brandstofreservoir stevig terug;

d) Vervang defecte geluiddempers;

e) Controleer voorafgaand aan het gebruik altijd visueel of de hulpstukken niet versleten of beschadigd zijn. Vervang versleten of beschadigde elementen en bouten om ervoor te zorgen dat alles juist werkt.

### 3) *Gebruik*

a) Gebruik de machine niet in een afgesloten ruimte waarin gevaarlijke koolmonoxide-emissies kunnen worden opgehoopt;

b) Gebruik de machine alleen bij daglicht of goed kunstlicht;

c) Zorg ervoor dat uw voeten stevig staan wanneer u op hellingen werkt;

d) Loop niet met de machine, wandel ermee;

e) Voor roterende machines op wielen, werk langs hellingen en ga nooit omhoog of omlaag;

f) Wees uiterst voorzichtig wanneer u de maairichting op hellingen verandert;

g) Werk niet op te steile hellingen;

h) Wees uiterst voorzichtig wanneer u de machine kantelt of naar u toe trekt;

i) Wijzig de instellingen van de motorregelaar niet of overbelast de motor niet;

j) Start de motor zorgvuldig volgens de instructies van de fabrikant en met de voeten ver weg van de machine(s);

k) Plaats uw handen of voeten niet in de buurt van of onder draaiende delen;

l) Til de machine niet op of verdraag deze niet wanneer de motor draait;

m) Stop de motor:

- wanneer u de machine onbeheerd achterlaat;
- voordat u brandstof toevoegt;

u) Verlaag de snelheidsregelaar om de motor uit te schakelen en als de motor is voorzien van een afsluitklep, en sluit de toevoer van brandstof af aan het einde van het gebruik.

#### *4) Onderhoud en opslag*

a) Controleer of alle moeren, bouten en schroeven stevig zijn aangedraaid om er zeker van te zijn dat de machine veilig werkt;

b) Sla de machine nooit op met benzine in de tank in een gebouw waar dampen een open vlam of vonk kunnen bereiken;

c) Laat de motor afkoelen voordat u hem opslaat;

d) om het gevaar op brand te beperken, houdt u de motor, de uitlaat, het batterijcompartiment en de opslagplaats voor benzine vegetatief materiaal en overmatig vet;

e) Vervang versleten of beschadigde onderdelen voor de veiligheid;

f) Als de brandstoftank moet worden geledigd, moet u dit buitenshuis doen.

## **Gevaar voor weggeslingerde voorwerpen**

Voorwerpen die door de roterende tanden worden geraakt, kunnen met grote kracht door de machine worden weggeslingerd en kunnen ernstig letsel veroorzaken.

1. Verwijder voor het bewerken van grond van stokken, grote stenen, draad, glas, enz.
2. Stukken die worden weggeslingerd door versleten of beschadigde tanden kunnen ernstig letsel veroorzaken. Controleer altijd de tanden voordat u de grondbewerkingsmachine gebruikt.

## **Brand- en explosiegevaar**

Benzine is uiterst ontvlambaar en benzinedampen kunnen ontploffen.

Wees uiterst voorzichtig bij het omgaan met benzine. Houd benzine buiten het bereik van kinderen.

1. Vul de tank bij in een goed geventileerde ruimte en met een gestopte motor.
2. Laat de motor afkoelen voordat u brandstof toevoegt. Brandstofdampen of gemorste brandstof kunnen ontbranden.
3. De motor en het uitlaatsysteem worden tijdens het gebruik erg heet en blijven heet nadat ze zijn uitgeschakeld. Als u ze aanraakt, kan dit brandwonden veroorzaken of kan er materiaal worden verbrand.
4. Vermijd het aanraken van een hete motor of uitlaatsysteem.
5. Laat de motor afkoelen voordat u onderhoudswerken uitvoert of de grondbewerkingsmachine binnenshuis opbergt.

## **Gevaar voor koolmonoxidevergiftiging**

Uitlaatgassen bevatten giftig koolstofmonoxide (een kleurloos en geurloos gas). Het inademen van uitlaatgassen kan resulteren in verlies van bewustzijn en kan leiden tot de dood.

## **Werken op hellingen**

1. Bij het werken op hellingen vult u de helft van de tank met brandstof om het morsen van brandstof te beperken.
2. Wanneer u de grondbewerkingsmachine langs hellingen gebruikt, moet u gelijkmatige kracht uitoefenen wanneer u de helling op- en afloopt.
3. Wees zeer voorzichtig wanneer u de richting van de grondbewerkingsmachine op een helling verandert.
4. Gebruik de grondbewerkingsmachine niet op hellingen van meer dan 10°.
5. De weergegeven maximale veilige hoek is alleen ter referentie en de details moeten afhangen van het type machine. Controleer voordat u de motor start of de grondbewerkingsmachine niet is beschadigd en in goede staat verkeert. Voor uw veiligheid of veiligheid van anderen, moet u speciale aandacht besteden aan het gebruik van de

grondbewerkingsmachine wanneer u deze omhoog of omlaag beweegt.

# STRUCTUREEL OVERZICHT

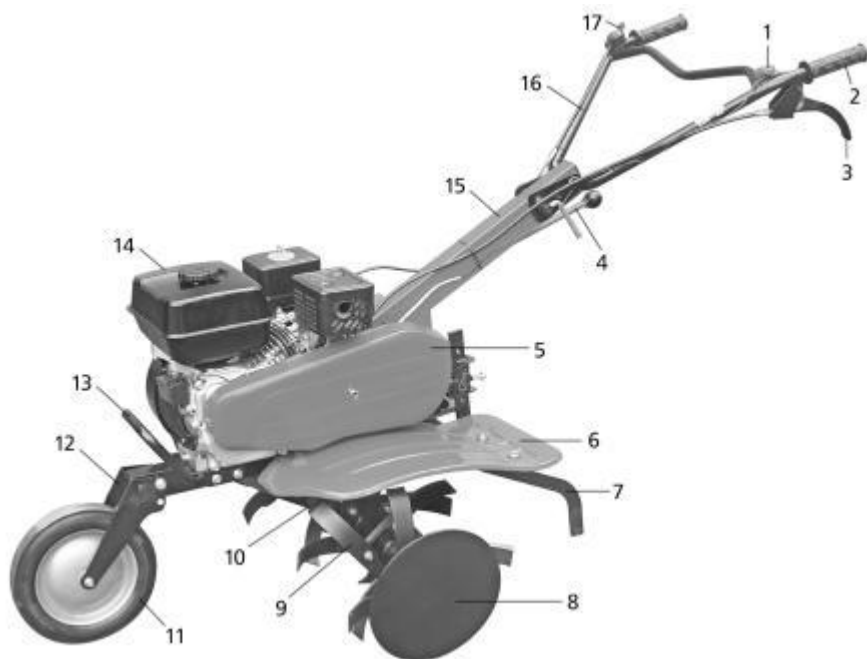

- |   |                     |    |                        |
|---|---------------------|----|------------------------|
| 1 | AAN/UIT-SCHAKELAAR  | 10 | REDUCTIETANDWIELKAST   |
| 2 | HANDGREEP           | 11 | VOORWIEL               |
| 3 | KOPPELINGSHANDGREEP | 12 | STEUNZITTING VOORWIEL  |
| 4 | SCHAKELHENDEL       | 13 | HANDGREEP              |
| 5 | RIEMBEDEKING        | 14 | 168F-1-MOTOR           |
| 6 | LINKS SPATBORD      | 15 | STEUNZITTING HANDGREEP |
| 7 | SLEEPSTANG          | 16 | STEUN HANDGREEP        |
| 8 | DRAAISCHIJF         | 17 | GASHENDEL              |
| 9 | TAND                |    |                        |



# MONTAGE

1. Open het pakket en haal de machine voorzichtig uit!

**HOUD DE MACHINE ALTIJD RECHTOP OMDAT ER ZICH OLIE IN DE TANDWIELKAST BEVINDT**

2. **Ga als volgt te werk om de tandenheid te monteren:**

- a) Bevestig de tanden van de verschillende zijden (2) op de tandbevestigingszitting (1) om de randen van de tanden rechtsom of linksom te draaien (afb. A, afb. B)

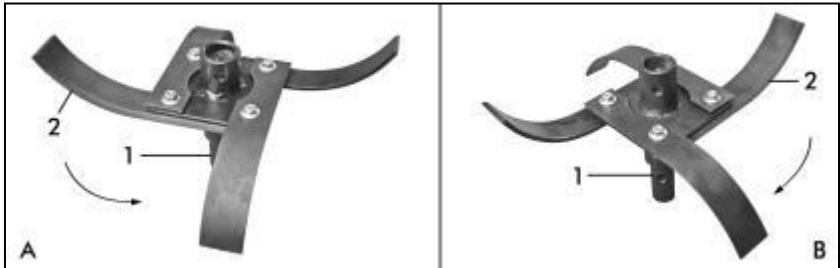

- b) Bevestig de tanden van de verschillende zijden (2) op de tandbevestigingszitting (3) om de randen van de tanden rechtsom of linksom te draaien en bedek het gat (4) op de tandbevestigingszitting

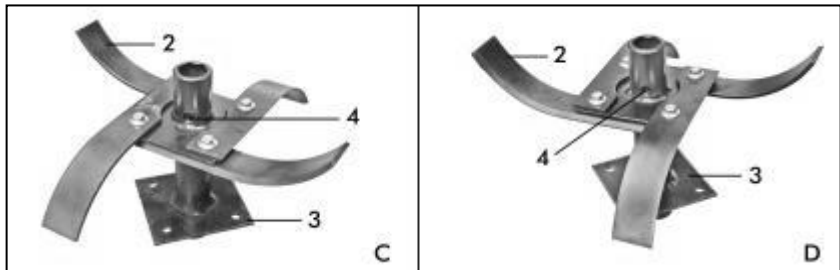

(3) niet. (afb. C, afb. D) Draai dan de tandbevestigingszitting (3) om en bevestig de tanden aan de andere kant om de randen van de tand op dezelfde tandbevestigingszitting in dezelfde richting te draaien.

- c) Bevestig de bevestigingszitting. Sluit het 'E'-uiteinde van de tandbevestigingszitting aan op het 'F'-uiteinde van de uitgaande as

door de clip en verbindingsas (zorg ervoor dat de randen van de tanden naar voren zijn gericht naar het voorwiel). Bevestig vervolgens het tandbevestigingszitting 1 op het tandbevestigingszitting 3 (**zorg ervoor dat de randen van de tanden zich in de richting van het voorwiel bevinden**).

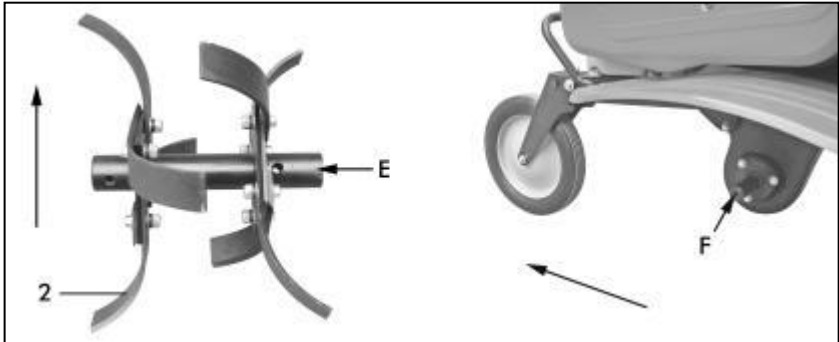

3. **Ga als volgt te werk om de draaischijf te installeren:** Bevestig de draaischijf op de tandmontage door de as en veerklem te bevestigen.
4. **Ga als volgt te werk om het voorwiel te installeren:** Trek de veerklem en de verbindingsas eruit, stel de stand van het voorwiel af en bevestig deze aan de veerklem en de verbindingsas.
5. **Ga als volgt te werk om de handgreepsteunzitting te installeren:** De hulpwartel dient om te voorkomen dat vreemde stoffen tijdens het vervoer in de tandwielkast vallen. Verwijder de wartel voorafgaand aan de installatie.



A、Hulpwartel

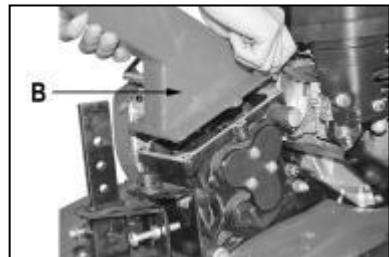

B、Handgreepsteunzitting

**6. Ga als volgt te werk om de handgreepsteunzitting te installeren:** Bevestig de handgreepsteun op de zitting van de handgreepsteun met de regelstang en de bevestigingsmoer.

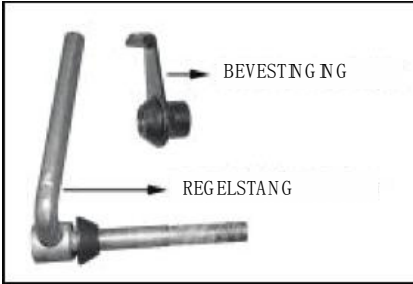

**7. Ga als volgt te werk om het spatbord te installeren:** Bevestig het linkse spatbord (2) en rechtse spatbord (2) op het linkse spatbord (1) en rechtse spatbord (1) respectievelijk met de schroef en moer.

**8. Ga als volgt te werk om de sleepstang te installeren:** Verwijder de klemmschroef en trek de veerklem en de verbindingssas eruit. Trek de sleepstang eruit en draai deze 180°. Plaats de verbindingssas en de veerklem terug en bevestig de sleepstang met de klemmschroef.

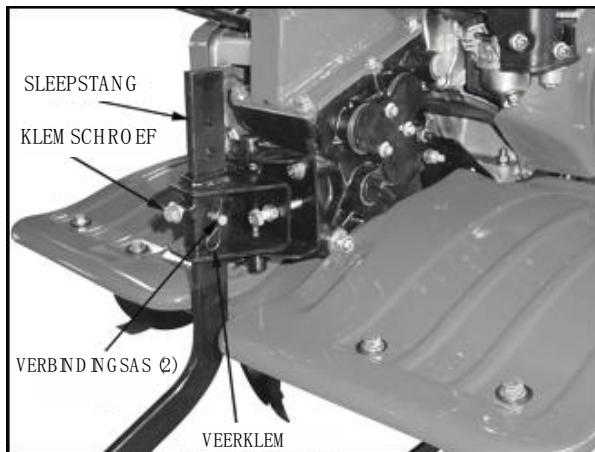

1. **Ga als volgt te werk om de schakelhendel te installeren:**

- A. Verwijder schakelhende van de verbindingssas en veerpen.
- B. Zet het tandwielbord op de schakelhendel.
- C.

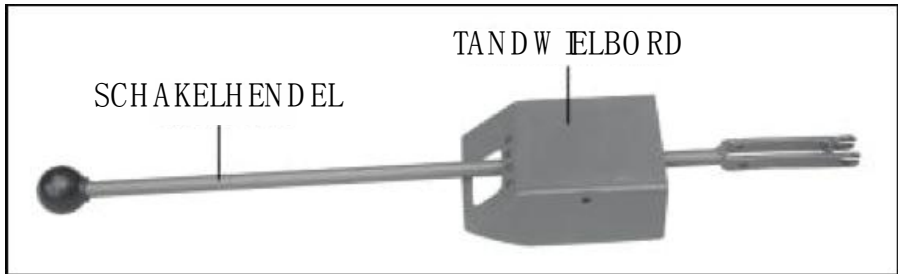

- D. Steek de kop van de versnellingshendel in de verbindingssas in de tandwielkast en zet de versnellingshendel op de handgreepsteun met de verbindingssas en de veerpen vast.



- E. Bevestig het tandwielbord op de steun.

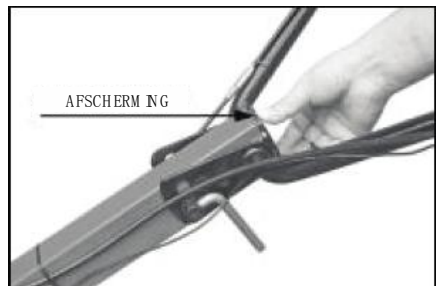

10. Tik de afscherming in de handgreepsteunzitting.
11. Maak de gaskabel en de koppeling goed vast aan de nylonkoord.

## AFSTELLING EN GEBRUIK

De grondbewerkingsmachine is geschikt voor het cultiveren van zandgrond en kleigrond, droge grond en rijstvelden met een waterdiepte van minder dan 250 mm. Cultiveer land met onkruid nadat u het onkruid hebt verwijderd. Vul de tank met olie en benzine na het lezen van de motorinstructies voordat u de grondbewerkingsmachine gebruikt.

- ◆ Plaats de grondbewerkingsmachine op een vlakke plek en draai de olieplug los en voeg vervolgens olie van hoge kwaliteit toe op de onderste limiet van het olietat.

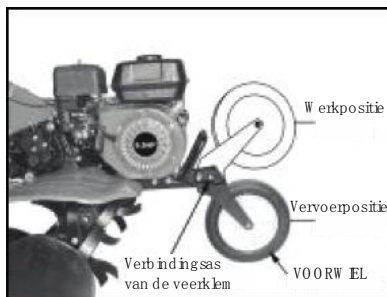

### ◆ Afstelling van het voorwiel

Trek vóór het starten de veerklem en verbindingsas (3) eruit. Bevestig ze na het instellen van de werkpositie die wordt weergegeven in de afbeelding.

### ◆ Diepteafstelling

Verwijder eerst de klemschroef. Trek de veerklem en verbindingsas (2) eruit. Pas de hoogte van de sleepstang aan volgens de diepte van het cultiveren. En bevestig de verbindingsas (2) en de veerklem en vergrendel de sleepstang stevig met de klemschroef.

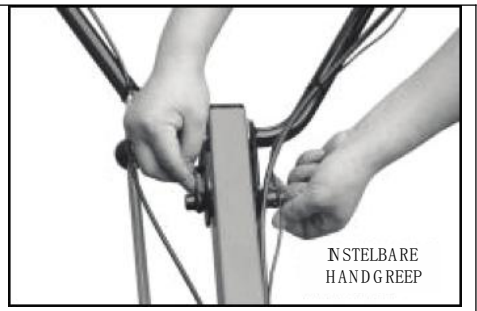
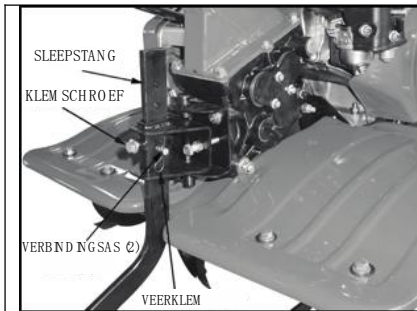

◆ **De hoogte van de handgreep afstellen**

Houd de instelbare hendel vast en verwijder de klembout. Stel deze in door deze omhoog en omlaag te bewegen tot de juiste hoogte voor de gebruiker is bereikt. Verdraai vervolgens aan de instelbare hendel en vergrendel deze.

◆ **De schakelhendel gebruiken**

Voordat u begint, houdt u de schakelhendel vast en draait u hem naar de middelste stand 'N'.

Nadat de motor is gestart, draait u de schakelhendel in de langzame vooruitversnelling 'D1' en snelle vooruitversnelling 'D2' overeenkomstig de vereiste en knijp de koppelingshendel in om te beginnen werken. Als u te diep werkt, draait u de schakelhendel naar de 'R'-stand en drukt u de koppelingshendel in. De machine zal dan achteruit rijden.

◆ **Starten en stoppen**

Zorg ervoor dat de aan/uit-schakelaar in de aan-stand staat voordat u de motor start. Zorg ervoor dat de aan/uit-schakelaar in de uit-stand staat als u de motor uitschakelt.



### ◆ De gashendel aanpassen

Zorg dat de gashendel voor het starten in de 'konijn'-stand staat. Stel de gashendel in op de juiste positie, afhankelijk van de werkdiepte.



### ◆ Starten

Lees de motorinstructies zorgvuldig door en beheers de startvaardigheden voordat u aan de slag gaat. Controleer deze opnieuw vanaf stap 1-8.

Trek zachtjes aan de starterhandgreep totdat u weerstand voelt en trek er vervolgens krachtig aan. Laat de startergreep niet terugslaan tegen de motor en laat hem voorzichtig terugkomen om schade aan de startmotor te voorkomen.

### ◆ De koppeling gebruiken

Zorg ervoor dat u alle bovenstaande stappen juist hebt voltooid. Wanneer de koppelingshendel wordt ingedrukt, begint de grondbewerkingsmachine te werken en achteruit te rijden (afhankelijk van de stand VOORUIT, NEUTRAAL of ACHTERUIT).

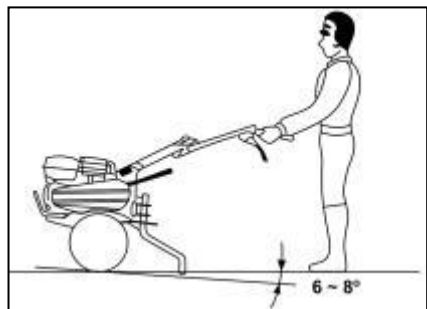
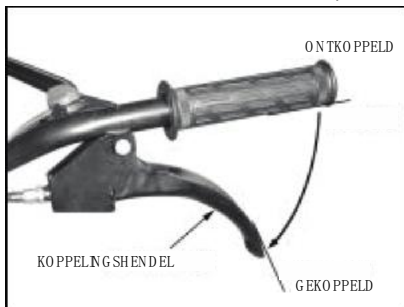

### ◆ Normale werkhoeck

Door de handgreep licht te laten zakken, komt de voorkant van de machine ongeveer 6-8° omhoog tijdens het cultiveren.

Om grondbewerkingsmachine optimaal te gebruiken, probeert u de machine in de aangegeven hoek te houden terwijl u de grond bewerkt.

### ◆ De spanning van de riem instellen

De Spanning van de riem is in de fabriek ingesteld. Na een periode van gebruik past u de spanning van de riem als volgt aan:

1. Verwijder de flensbout 6x50 van de V-riemafdekking en verwijder de V-riemafdekking.
2. Stel de koppelingshendel af. De afstand van de bovenkant van de riem tot de bovenkant van de spanrol is 60-65 mm (2,4-2,5 inch) wanneer de koppeling is ingeschakeld.
3. **Afstelling:** Verwijder de vier bouten in de motorbasis en de kopbouten die met de motor zijn verbonden en verplaats de motor vervolgens naar voren of naar achteren om de juiste spanning op de riem in te stellen. Nadat de riemspanning is afgesteld, gebruikt u een rechte meter om ervoor te zorgen dat de riemschijven hetzelfde niveau hebben.
4. Verwijder de bevestigingsbouten van de riemaanslag en pas de afstand tussen de riemaanslag en de riem aan.

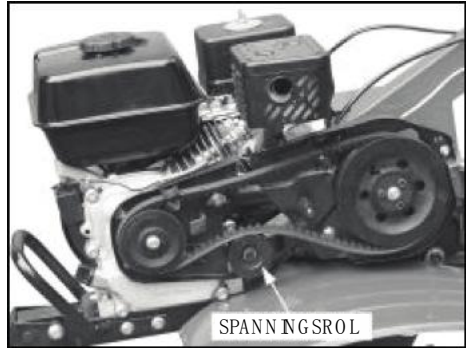

ACCESSOIRES VOOR GRONDBEWERKINGSMACHINE  
2x4.0-8-WIELEN ZIJN OPTIONELE ACCESSOIRES VOOR DE  
GRONDBEWERKINGSMACHINE:





### DE WIELEN MONTEREN:

a). Neem de tand die is opgegeven voor de as van de tandwielkast.



b). Monteer twee wielen op de as van de tandwielkast en bevestig deze met een veerklem.

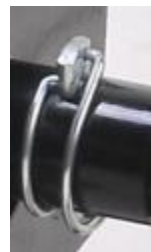



## Technische parameters

Benzinemotor:	DK168F-1, 1-cilinder, geforceerde luchtkoeling, 4-takt
Cilinderinhoud:	196 cm <sup>3</sup>
Max. vermogen:	4,8 kW/3600 tpm
Werksnelheid:	114 tpm
Werkbreedte:	1000 mm
Werkdiepte:	0-200 mm
Versnellingen:	-1, 0, +1, +2 (twee vooruitversnellingen, een neutrale versnelling en een achteruitversnelling)
Geluidsdrukkniveau	91.22 dB(A)
L <sub>pA</sub> :	
Geluidsvermogen niveau L <sub>WA</sub> :	103.89 dB(A)
Trilling rechter handvat:	6.801 m / s <sup>2</sup>
Trilling linker handvat:	4.254 m/s <sup>2</sup>
Machinegewicht	86,4 kg

## ONDERHOUD

Houd er rekening mee dat onderhoudswerken zijn gepland voor normale gebruiksomstandigheden. Als het gebruik van de grondbewerkingsmachine onder andere omstandigheden plaatsvindt, raden wij u aan om contact op te nemen met uw verkoper

1. Schakel de motor uit en verwijder de bougie voorafgaand aan onderhoudswerken.
2. Laat de motor en het uitlaatsysteem afkoelen om te voorkomen dat u hete onderdelen aanraken en brandwonden voorkomt.
3. Het is belangrijk om veiligheidshandschoenen te dragen in het geval dat u de bladen moet manipuleren.
4. Veeg vuil van de machine af.

5. Verwijder de brandstof uit de grondbewerkingsmachine als deze langer dan een maand wordt opgeborgen.

6. Het is goed om na elke sessie te controleren of alle bouten en moeren niet zijn losgekomen.

7. De bescherming moet na de montage worden bevestigd en mag tijdens gebruik en onderhoud niet worden verwijderd of aangepast.

ONDERDELEN		Elk gebruik	Eerste maand/20 uur	Eerste drie maanden/50 uur	Eerste acht maanden/100 uur	Elk jaar/300 uur
Motorsmeermiddel	Het niveau controleren	•			•	
	Vervangen		•		•	
Luchtfilter	Controleren	•				
	Reinigen			•		
	Vervangen					•
Bougie	Reinigen en opnieuw instellen				•	
	Vervangen					•
Geluiddemper	Reinigen				•	
Afzettingen in de brandstoftank	Reinigen					•
Brandstoftankfilteren	Reinigen					•
Brandstofinlaat	Indien nodig controleren en vervangen					•



**CE-Conformiteitsverklaring**

**BUILDER**

**ZI, 32 rue aristide Bergès – 31270 Cugnaux - France**

**Verklaart dat de hieronder aangeduide machine:**

**Grondbewerkingsmachine**

**HMTC100-1**

**Serienummer: 20200809295-20200809419**

**20200822586-20200822645**

**Voldoet aan de bepalingen van de machinerichtlijn 2006/42/EG en de nationale voorschriften ter omzetting ervan;**

**Voldoet ook aan de volgende Europese richtlijnen::**

**Richtlijn CEM 2004/108/CE**

**Emissierichtlijn(EU) 2016/1628&2017/656/EU**

**Voldoet ook aan de volgende Europese normen, nationale normen en technische bepalingen**

**Bijlage I van 2006/42/EC, EN 709:1997+A4EN**

**ISO 14982:2009**

**Opgemaakt te Cugnaux op, 16/07/2020**

**Philippe MARIE / Algemeen directeur**

# HYUNDAI

## GARANTIE

De fabrikant biedt garantie op het product tegen materiaal- en fabricagefouten voor een periode van 2 jaar vanaf de oorspronkelijke aankoopdatum. De garantie is van toepassing als het product voor huishoudelijke doeleinden gebruikt wordt. De garantie breidt zich niet uit tot storingen als gevolg van normale slijtage en schade.

De fabrikant gaat akkoord met de vervanging van onderdelen die door de aangewezen distributeur als defect zijn geclassificeerd. De fabrikant aanvaardt geen aansprakelijkheid voor gehele of gedeeltelijke vervanging van de machine en/of voor eventuele gevolgschade.

### De garantie geldt niet voor defecten als gevolg van :

- onvoldoende onderhoud.
- assemblage, aanpassingen of abnormale bewerkingen van het product.
- onderdelen die aan normale slijtage onderhevig zijn.

### De garantie geldt niet voor:

- verzendings- en verpakingskosten.
- gereedschap dat gebruikt werd voor andere doeleinden dan waarvoor het is ontworpen.
- machines die gebruikt en onderhouden werden op een manier die niet is beschreven in de gebruikershandleiding.

Vanwege ons beleid van voortdurende productverbetering behouden wij ons het recht voor om specificaties zonder voorafgaande kennisgeving te wijzigen of aan te passen. Bijgevolg kan het product afwijken van de informatie in dit document, maar wijzigingen zullen zonder voorafgaande kennisgeving worden aangebracht als ze een verbetering ten opzichte van de vorige functie blijken te zijn.

### LEES DE HANDLEIDING ZORGVULDIG DOOR VOORDAT U DE MACHINE IN GEBRUIK NEEMT.

Geef bij het bestellen van onderdelen het onderdeelnummer of de code aan, deze vindt u in de onderdelenlijst in deze handleiding. Bewaar de aankoopbon; zonder deze is de garantie ongeldig. Om u verder te helpen met uw product, verzoeken wij u om telefonisch of via onze website contact met ons op te nemen:

- **+33 (0)9.70.75.30.30**
- **<https://services.swap-europe.com/contact>**

U moet een "ticket" aanmaken via hun platform.

- Registreer of maak uw account aan.
- Geef de gereedschapsreferentie aan.
- Kies het onderwerp van uw aanvraag.
- Licht uw probleem toe.
- Voeg deze bestanden toe in bijlage: factuur of kassabon, foto van het identificatieplaatje (serienummer), foto van het onderdeel dat u nodig heeft (bijvoorbeeld: kapotte transformatorstekkerpinnen).



# PRODUCT DEFECT

## WAT MOET IK DOEN ALS MIJN MACHINE DEFECT IS?

### Indien u uw product in een winkel heeft gekocht:

- a) Maak de brandstoftank leeg.
  - b) Zorg ervoor dat uw machine compleet (accessoires meegeleverd) en schoon is! Indien dit niet het geval is, zal de reparateur de machine weigeren.
- Ga naar de winkel met de complete machine inclusief kassabon of factuur.

### Indien u uw product op een website heeft gekocht:

- a) Maak de brandstoftank leeg
- b) Zorg ervoor dat uw machine compleet (accessoires meegeleverd) en schoon is! Indien dit niet het geval is, zal de reparateur de machine weigeren.
- c) Maak een SWAP-Europe after-sales service dossier (ticket) aan op de website: <https://services.swap-europe.com>. Bij de aanvraag op SWAP-Europe moet u de factuur en de foto van het naamplaatje bijvoegen.
- d) Neem contact op met het reparatiestation om de beschikbaarheid te garanderen voordat u de machine verwijdert.

Ga naar het reparatiestation met de complete machine verpakt, vergezeld van de aankoopfactuur en de stationsovernamefiche die kan worden gedownload zodra de after-sales service aanvraag is ingediend op de SWAP-Europe site

Voor machines met defecte BRIGGS & STRATTON-, HONDA- en RATO-motoren verwijzen wij u naar de handleiding.

Reparaties zullen worden uitgevoerd door de erkende motorfabrikanten van deze fabrikanten, zie hun website:

- <http://www.briggsandstratton.com/eu/fr>
- <http://www.honda-engines-eu.com/fr/service-network-page;jsessionid=5EE8456CF39CD572AA2AEEDFD290CDAE>
- <https://www.rato-europe.com/it/service-network>

**Gelieve uw originele verpakking te bewaren zodat u uw machine naar de after-sales dienst kunt retourneren of in een gelijkaardige doos met dezelfde afmetingen kunt verpakken.**

**Indien u vragen heeft over onze after-sales dienst, kunt u een verzoek indienen op onze website <https://services.swap-europe.com>**

**Onze hotline blijft tot uw beschikking op +33 (9) 70 75 30 30.**



# UITSLUITINGEN OP DE GARANTIE

## DE GARANTIE GELDT NIET VOOR :

- Het opstarten en instellen van het product.
- Schade als gevolg van normale slijtage van het product.
- Schade als gevolg van oneigenlijk gebruik van het product.
- Schade als gevolg van installatie of inbedrijfstelling die niet in overeenstemming is met de bedieningshandleiding.
- Carburateur-uitval na 90 dagen en carburateurvervuiling.
- Handelingen van periodiek en standaard onderhoud.
- Wijzigings- en demontage-acties die de garantie direct ongeldig maken.
- Producten waarvan de originele authenticiteitsmarkering (merk, serienummer) gedegradeerd, gewijzigd of verwijderd is.
- De vervanging van verbruiksartikelen.
- Het gebruik van niet-originele onderdelen.
- Breuk van onderdelen door stoten of spatten.
- Accessoires-defecten.
- Defecten en hun gevolgen ten gevolge van een externe oorzaak.
- Verlies van elementen en verlies door onvoldoende schroeven.
- Snij-elementen en eventuele schade door het loskomen van onderdelen.
- Overbelasting of oververhitting.
- Slechte kwaliteit van de voeding: spanningsuitval, verkeerde spanning, enz.
- Schade als gevolg van het niet-gebruik van het product gedurende de tijd die nodig is voor reparaties en meer in het algemeen de kosten van immobilisatie van het product.
- De kosten van een tegenexpertise door een derde partij op basis van een offerte van een SWAP-Europe-reparatiecentrum
- Het gebruik van een product met een defect of breuk die niet onmiddellijk door SWAP-Europe wordt gemeld en/of gerepareerd.
- Aantasting door transport en opslag\*.
- Repeteerstarters van meer dan 90 dagen.
- Olie, benzine, vet.
- Schade als gevolg van het gebruik van verkeerde brandstoffen of smeermiddelen.

\* Conform de transportwetgeving moet de schade als gevolg van het transport binnen 48 uur na waarneming per aangetekende brief met ontvangstbevestiging aan de vervoerders worden gemeld.

Dit document is een aanvulling op uw folder, die geen uitputtende lijst is.

**Let op:** alle bestellingen moeten worden gecontroleerd in aanwezigheid van de bezorger. In geval van weigering van de bestelling moet u eenvoudigweg de levering weigeren en uw weigering melden.

**Herinnering:** Reserveringen vormen geen beletsel voor kennisgeving per aangetekende brief A/R binnen 72 uur.

### Informatie :

Thermische apparaten moeten elk seizoen opnieuw winterklaar gemaakt worden (service beschikbaar op de SWAP-Europe website) Batterijen moeten worden opgeladen voor de opslag.

# HYUNDAI

POWER PRODUCTS

**Pour toute demande, contactez-nous :**

BUILDER SAS

32, rue Aristide Bergès Z1 31270 Cugnaux, France

Tél. : +33 (0) 5.34.502.502 Fax : +33 (0) 5.34.502.503

<http://www.hyundai-power-fr.com/>

Fabriqué en République Populaire de Chine (PRC)